

# Composites

ALUMINIUM-VERBUNDPLATTEN

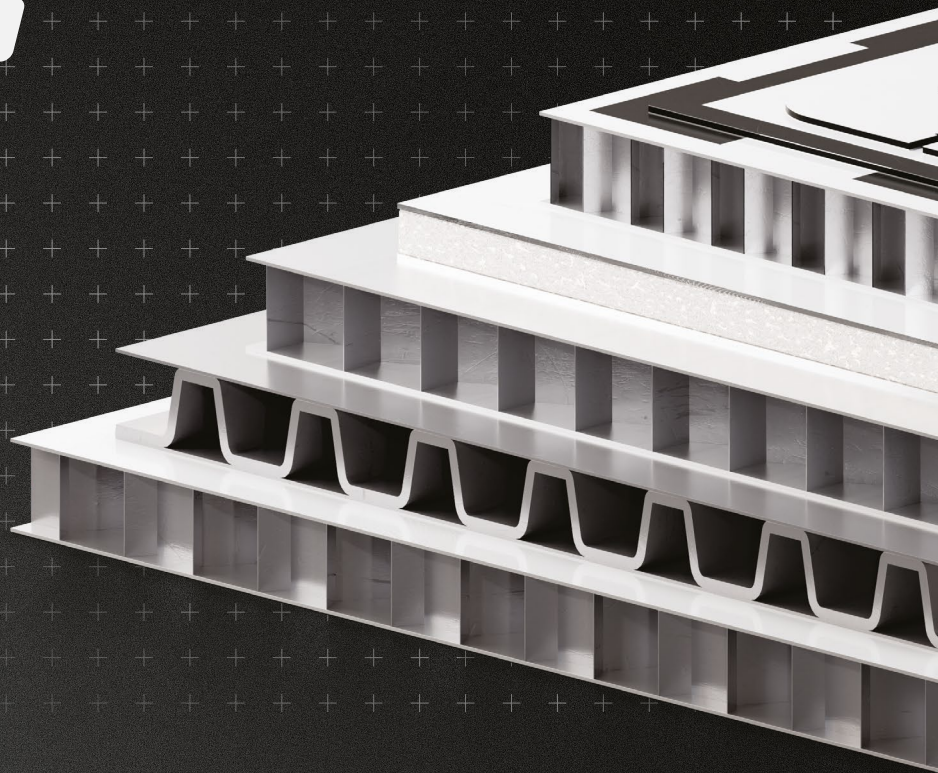

**mejo**



**Aus Düsseldorf.**

**Seit 1932.**

Die mejo Metall Josten GmbH & Co. KG ist Lieferant von Aluminium-Zeichnungsprofilen, Maschinenbauprofilen, Montageschienen für Solar und Photovoltaik und Verbundwerkstoffen aus Aluminium.

**mejo ist seit drei Generationen in Familienhand und wird vom Eigentümer Stephan A. Josten geführt.**

Mit mehr als 90 Mitarbeitenden in unserer Düsseldorfer Zentrale und in den Niederlassungen in Nürnberg, Viersen, Bergeijk (NL) und Wien (AT) sind wir Ihre Profis rund um Aluminiumprofile und Composites.



Wien



Nürnberg



Düsseldorf



Bergeijk



Viersen



# Unsere Produkte



Premium

## ALUCORE®

min. Gewicht, max. Stärke:  
platinweiß lackierte Aluminium-  
Wabenverbundplatte (ähnlich RAL 9003), besäumt

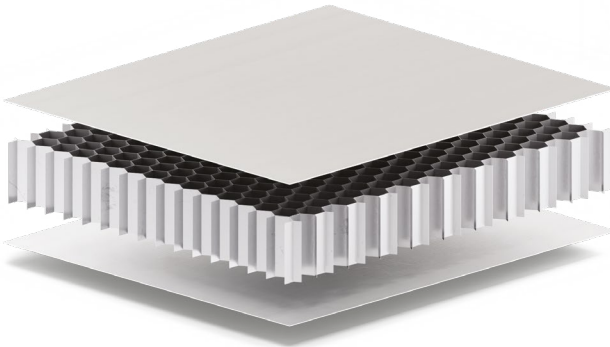
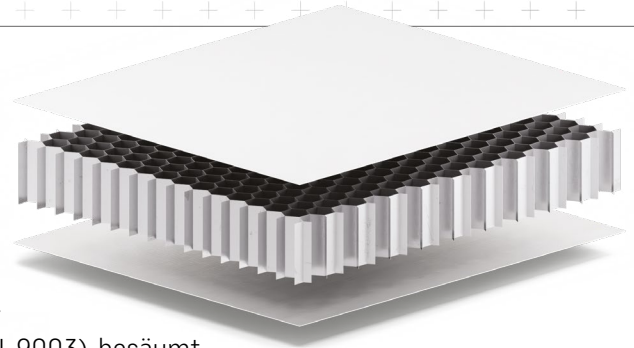

Budget

## LUXBOARD

beidseitig grundierte Aluminium-  
Wabenverbundplatte, optimal vorbereitet  
für weitere Beschichtungen, unbesäumt



Premium

## CORAPAN® GFK/AL 85

sehr leichte Sandwichplatte  
mit isolierendem Kern, GFK- oder  
Aluminium-Deckschicht (RAL 9010)



Budget

## STALUFLEX®

Aluminium-Sandwichplatte mit gewellter  
Kernstruktur, einseitig grundiert, einseitig  
reinweiß lackierte Oberfläche (RAL 9010)

# Produkt- vergleich

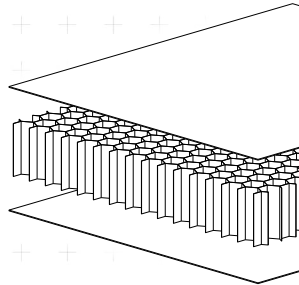

Budget

## LUXBOARD

Kern	Aluminium-Wabe
Stärke	4 mm bis 34 mm
Breite	bis 1530 mm
Länge	bis 6250 mm
Deckblechdicke	0,5 / 0,5 mm 1,0 / 0,5 mm 1,0 / 1,0 mm
Oberfläche	Grundierung (Primer)
Brandschutzklasse	nicht brennbar (A2)

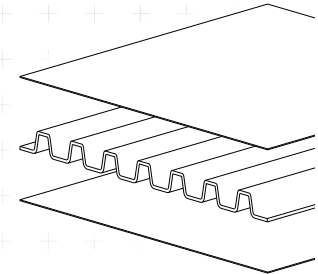

Budget

## STALUFLEX®

Kern	Aluminium-Trapezstruktur
Stärke	6 mm bis 25 mm
Breite	bis 1500 mm
Länge	bis 4050 mm
Deckblechdicke	0,9 / 0,5 mm 0,9 / 0,9 mm
Oberfläche	RAL 9010 reinweiß lackiert, Rückseite grundiert
Brandschutzklasse	nicht brennbar (A1)



Premium

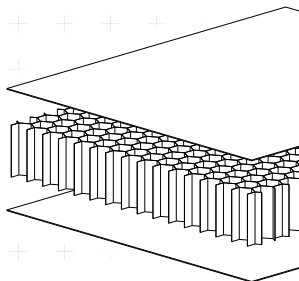

## ALUCORE®

Kern	Aluminium-Wabe
Stärke	5,5 mm bis 25 mm
Breite	bis 1500 mm
Länge	bis 6250 mm
Deckblechdicke	0,5 / 0,5 mm 1,0 / 0,5 mm 1,0 / 1,0 mm
Oberfläche	RAL 9003 beidseitig platinweiß lackiert, mit Schutzfolie
Brandschutzklasse	schwer entflammbar (B1)



Premium

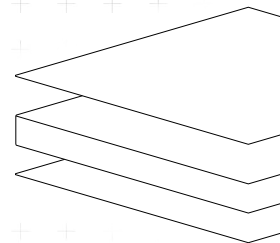

## CORAPAN® GFK/AL 85

Kern	Polyurethan und Epoxidharz
Stärke	25 mm
Breite	bis 2200 mm
Länge	bis 6000 mm
Deckblechdicke	1,5 mm (GFK) 1 mm (Aluminium)
Oberfläche	RAL 9010
Brandschutzklasse	normal entflammbar (B2)



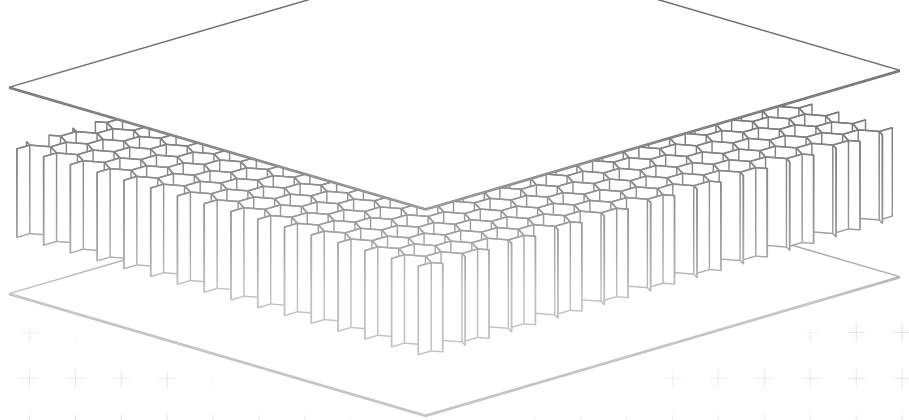

**Budget**

# LUXBOARD

**Kostengünstig, stabil und leicht zu handhaben**

LUXBOARD unterscheidet sich von unserem Premiumsegment primär durch die grundierte Oberfläche. Das ermöglicht eine einfache, vielseitige Weiterverarbeitung und sorgt für einen günstigen Preis.

**Aufgrund des Monomaterialverbunds sind die Aluminium-Wabenverbundplatten zu 100 % recyclebar.**



## Anwendungsbereiche



SCHIFFSBAU



BAHNSEKTOR



INDUSTRIE



TRANSPORT



MÖBELBAU



ARCHITEKTUR



MASCHINEN



BAUWESEN

## Vorteile von LUXBOARD

- Ab 3,0 kg/m<sup>2</sup> bei der 4 mm Platte
- Deckblech von 0,5 bis maximal 1,0 mm
- Hervorragende Biegesteifigkeit
- Brandschutzklasse A2-s1: nicht brennbar
- Hohe Feuchtigkeitsbeständigkeit
- Hohe Korrosionsbeständigkeit
- Ausgezeichnete Wärmeleitfähigkeit
- Temperaturbeständig bis 110 °C
- Hohe Schäl-, Zug-, und Scherfestigkeit
- Umweltfreundlich: 100 % recyclingfähig und chromfrei

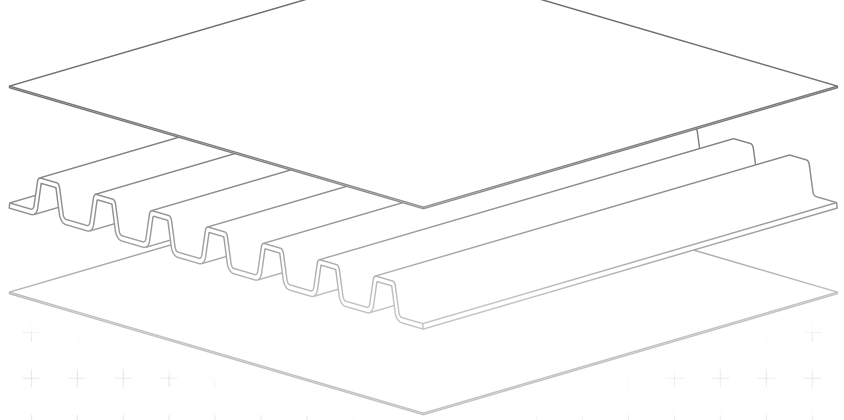

**Budget**

# STALUFLEX®

**Kostengünstig bei hoher mechanischer Beständigkeit**

STALUFLEX® sind fortschrittliche Aluminium-Sandwichplatten, die sich perfekt für industrielle und architektonische Anwendungen eignen.

**Durch die gewellte Kernstruktur erzielt STALUFLEX® eine gute Balance zwischen Ästhetik und Funktionalität.**

Sie ist die einzige Aluminium-Sandwichplatte auf dem Markt, die das Brandschutzzertifikat A1 – der höchsten Brandschutzklasse nach DIN 4102-1 – trägt.



## Anwendungsbereiche



SCHIFFSBAU



BAHNSEKTOR



INDUSTRIE



TRANSPORT



MÖBELBAU



ARCHITEKTUR



MASCHINEN



BAUWESEN

## Vorteile von STALUFLEX®

- Herausragende Steifigkeit und Festigkeit
- Extrem geringes Gewicht
- Maximale Belastbarkeit und Druckfestigkeit
- Einfache Verarbeitung und Installation
- Brandschutzklasse A1
- Exzellente Korrosionsbeständigkeit
- Überlegene Schallabsorption
- Umfassende Zertifizierung
- Umweltfreundlich: 100 % recyclingfähig und chromfrei

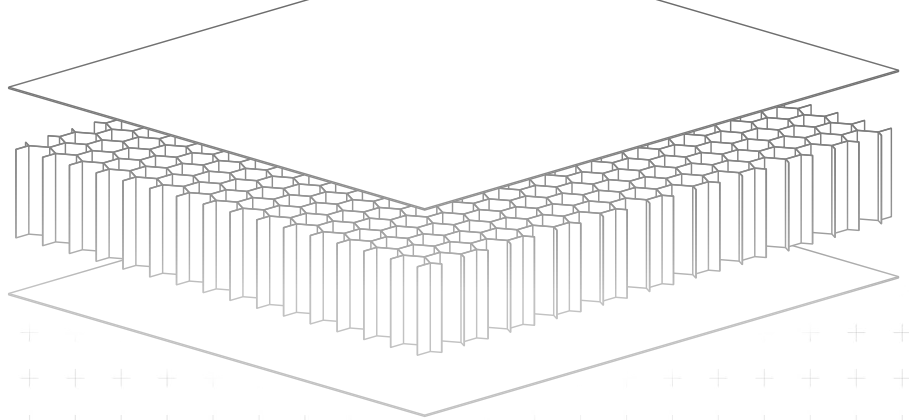

Premium

# ALUCORE®

**Maximale Stärke bei minimalem Gewicht**

ALUCORE® ist im Premiumsegment angesiedelt und zeichnet sich durch hohe Biegesteifigkeit trotz geringem Gewicht aus. Die Wabenverbundplatten aus zwei Deckblechen und einem Wabenkern aus Aluminium werden in Serie vom Coil gefertigt, also in einem kontinuierlichen Fertigungsverfahren zähelastisch verklebt. Hier liegt die Basis der hohen Qualität, da das Material bei Biegebelastung nicht sprödhart reagiert.

**Die vielfältigen Einsatzmöglichkeiten machen ALUCORE® zu einem bevorzugten Werkstoff in Bereichen, in denen Leichtbau und Langlebigkeit gefordert sind.**



## Anwendungsbereiche



SCHIFFSBAU



BAHNSEKTOR



INDUSTRIE



TRANSPORT



MÖBELBAU



ARCHITEKTUR



MASCHINEN



BAUWESEN

## Vorteile von ALUCORE®

- Steifigkeit, Festigkeit und Planheit
- Geringes Gewicht
- Belastbarkeit und Druckfestigkeit
- Gute Korrosionsbeständigkeit durch Einsatz hochwertiger Aluminiumlegierungen
- Im Coil-Coating-Verfahren einbrennlackierte Fläche in Platinweiß (ähnlich RAL 9003)
- Individuelle Oberflächengestaltung, Oberfläche ist siebdruckfähig
- Sehr gute Schallabsorptionseigenschaften
- Alle notwendigen Zertifizierungen nach IMO/SOLAS (oder auch: MED, Steuerrad, EG-Baumusterprüfbescheinigung, Wheelmark), US Coast Guard
- Besäumt: sofort einsetzbar, kein Nachschneiden der Kanten notwendig
- 100 % recyclebar durch Monomaterialverbund
- Einfache Verarbeitung und Montage



Premium

# CORAPAN® GFK/AL 85

**Leichtigkeit und Festigkeit bei hervorragender Wärmedämmung**

Geringes Gewicht bei hoher Stabilität und isolierende Eigenschaften machen die CORAPAN® Sandwichplatten zur idealen Wahl für Anwendungen im Transport und der Industrie. Die Leichtbauplatten werden in Sandwichbauweise mit einem Dämmkern aus Polyurethan und Epoxidharz hergestellt.

Als Deckschicht werden GFK oder Aluminiumbleche/Aluminiumplatten verwendet.



## Anwendungsbereiche



INDUSTRIE



TRANSPORT



MASCHINEN

### Vorteile von CORAPAN® GFK/AL 85

- Einzigartige Formatgrößen: 2200 x 6000 mm direkt ab Lager verfügbar, Sonderproduktionen bis max. 2450 x 10000 mm möglich
- Leichtbau: nur 6,7 kg/m<sup>2</sup> bei einer Dicke von 25 mm
- Hohe Stabilität bei geringem Gewicht
- Vielseitig einsetzbar dank der Kombination aus Leichtigkeit und Stabilität
- Qualität: Außenschichten aus GFK oder Aluminium und isolierender Kern

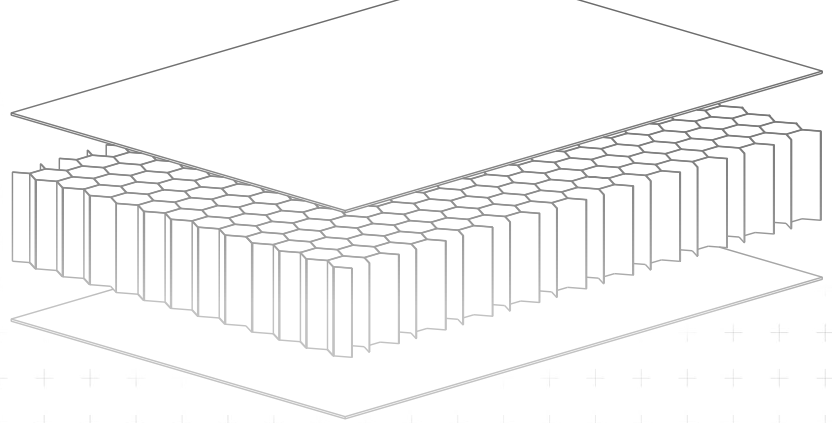

# KAALU®

## Die Kalibriertafel

Im Auftrag namhafter Hersteller produzieren wir kundenspezifische Kalibrierplatten in Leichtbauweise für Computer-Anwendungen oder die Justage verschiedenster Fahrerassistenzsysteme.

Für eine präzise Kalibrierung einer optischen Abtastung muss die Kalibrierplatte dem Abtastungsprinzip eine sehr plane Oberfläche bieten. Daher setzen wir auf ALUCORE® als Basis.

**Die im Coil Coating Verfahren lackierte Oberfläche ist optimal siebdruckfähig und erlaubt das Aufbringen präziser Messmuster.**

## Anwendungsbereiche



EDV



AUTOINDUSTRIE

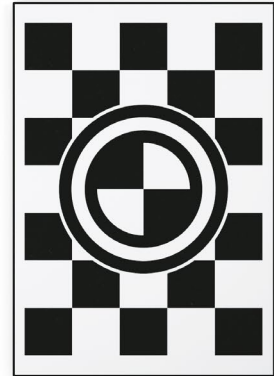
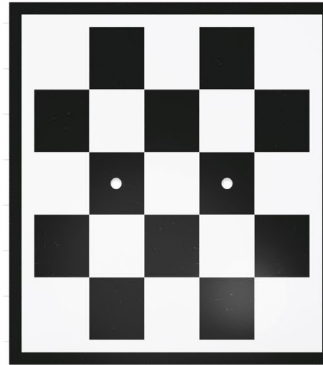
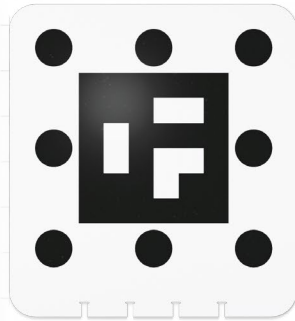
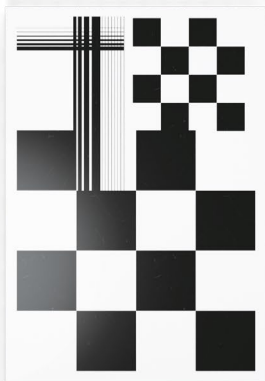

# Maßgeschneiderte Bearbeitung

Mit 5-achsigen CNC-Maschinen und vertikalen Plattensägen fertigen wir auf Maß.

- Oberflächenbehandlung durch Lackieren
- Unterschiedliche Möglichkeiten des Kantenverschlusses mit ABS-Kante (Kantenschutz), Aluminiumprofilen, abgekanteten Deckschichten, Versiegelung
- Formgebung der Platten durch Umformen und Abkanten
- Sägen, Fräsen, Bohren
- Oberflächenbeschichtung mit Folien, HPL-Schichtstoffen, Blechen (Aluminium, Stahl, Edelstahl), Linoleum, Bodenbelägen, diversen Kunststoffen
- Verbindungs-/Befestigungstechnik durch Nieten, Schrauben und Kleben



# Lieferzeit

**Schnelle Lieferung aus Lagervorrat.**

Die Verbundplatten liefern wir mit eigener LKW-Flotte aus unseren Lagern in Düsseldorf und Viersen.



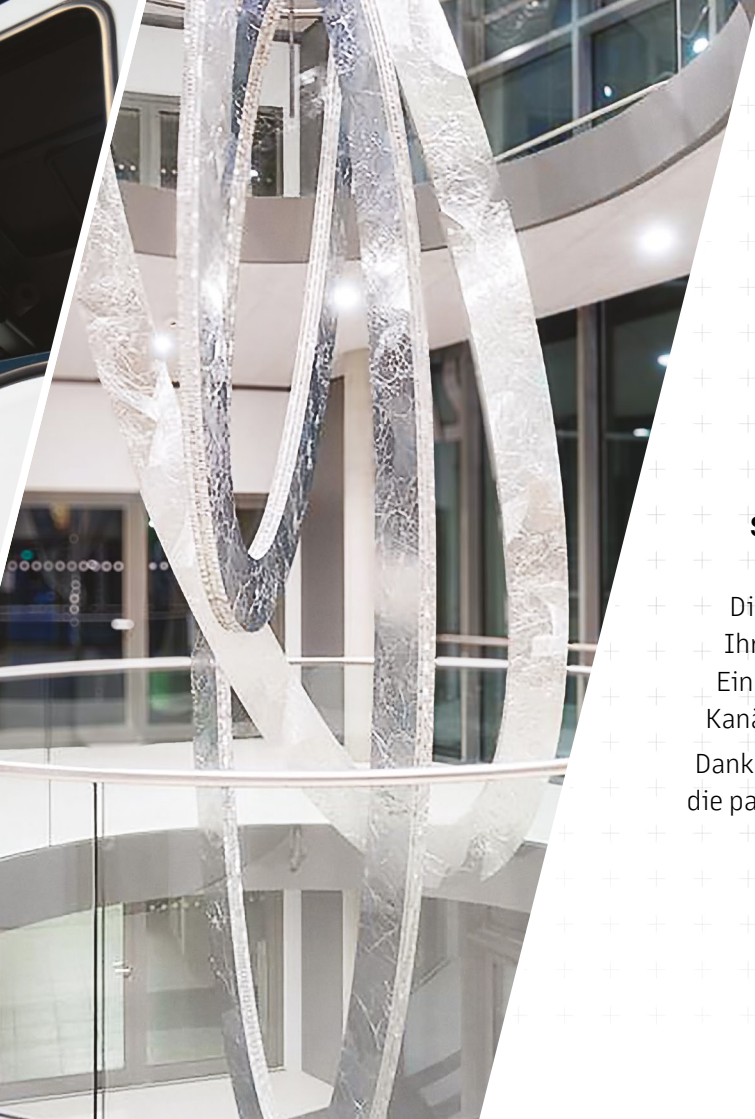

# Sonderanfertigungen

**Sie haben besondere Anforderungen an Ihr Projekt?**

Die Fertigung von Verbundplatten ist individuell nach Ihren Spezifikationen umsetzbar. So ist z. B. das Einbringen von lokalen Versteifungen, Inlays oder Kanälen in den Kern möglich.

Dank unseres umfassenden Portfolios finden wir die passende Lösung für Ihre Anwendung.



# Unsere Platten im Einsatz

Bei diesem Kundenprojekt von ebicos diente ALUCORE® als Grundlage. Dank mobiler Van-Module aus unseren Wabenverbundplatten werden Alltagsfahrzeuge zu Campervans und um eine gemütliche Schlafkabine im Heck erweitert.

# STALUFLEX® im Praxistest

„Der Anhänger sieht aus wie neu. Die Platten sind bestens lackiert und geschnitten. Das Material war klasse zu verarbeiten, der Anhänger wird nie mehr faulen! Die letzten Platten hatte ich vor einigen Jahren von einer anderen Firma bezogen; dort wollte man das Doppelte vom Preis haben und sie waren nach ca. 6 Jahren durchgefaut.“

+- **Wolfgang Hackauf**  
+- Inhaber einer Transportlösungsfirma



# No Name Frame® Verbundplattenprofile

Unsere NNF® Verbundplattenprofile eignen sich für alle handelsüblichen Plattenstärken von 6 bis 25 mm.

Die Verbundplattenprofile sind kurzfristig ab unserem Lager Düsseldorf lieferbar. Für andere Plattenstärken oder Sonderausführungen liefern wir aus Neufertigung.

Die Kanten von Wabenverbund- und Sandwichplatten sind offen. Daher empfehlen wir unsere T-Profile aus Aluminium für bündige Kanten. Diese eignen sich insbesondere für den Außenbereich. Die Wabenverbundplatte wird mittig 2 mm genutet und das T-Profil mittels eines Klebers verklebt.

**Diese Lösung eignet sich für alle gängigen Dicken.**

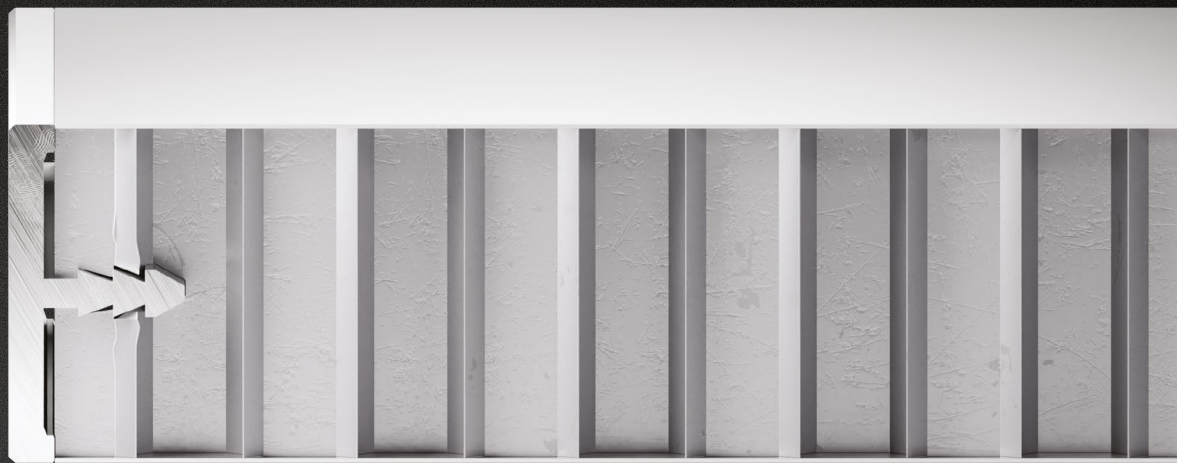

# Kontakt



**Tom Topola**  
Leitung

**International**  
Tel. +49 211 99890-12  
tom.topola@mejo.de



**Jörg Bungert**

**Süddeutschland (PLZ 5-9)**  
Tel. +49 211 99890-28  
joerg.bungert@mejo.de



**Michael Möseler**

**Norddeutschland (PLZ 0-4)**  
Tel. +49 211 99890-35  
michael.moeseler@mejo.de



**Daniel Schumacher**

**Süddeutschland (PLZ 5-9)**  
Tel. +49 211 99890-23  
daniel.schumacher@mejo.de



**Stephan Kern**

**Süddeutschland (5-9)**  
Tel. +49 211 99890-48  
stephan.kern@mejo.de



**Besnik Rexhepi**

**Norddeutschland (PLZ 0-4)**  
Tel. +49 211 99890-29  
besnik.rexhepi@mejo.de



mejo Metall Josten GmbH & Co. KG · Publitzer Str. 23 · 40599 Düsseldorf

[www.mejo.de](http://www.mejo.de)

[info@mejo.de](mailto:info@mejo.de)

+49 211 99890-0

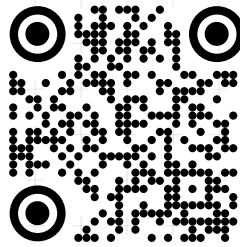

QR-Code scannen  
für alle Social-Media- und Website-Links.



Unabhängige Marken für  
Aluminium-Strangpressprofile